



**PEMERINTAH KABUPATEN GRESIK
BADAN PENANGGULANGAN BENCANA DAERAH
SEKRETARIAT**

Nomor SOP
: 360/25/437.36/2017
Tanggal Pembuatan
: 27 Desember 2017
Tanggal Revisi
: -
Tanggal Efektif
: 02 Januari 2018
Disahkan oleh
: Kepala Badan Penanggulangan Bencana Daerah Kab. Gresik

Drs. ABU HASSAN, SH., MM
NIP. 19670706 199302 1 003

Nama SOP
: **PENYUSUNAN LAPORAN AKUNTABILITAS KINERJA INSTANSI PEMERINTAH (LAKIP)**

Kualifikasi Pelaksana :

1. Mengetahui tugas dan fungsi sistem pemerintahan
2. Memahami pedoman penyusunan dokumen perencanaan dan pelaporan kinerja
3. Memiliki kemampuan analisis dan olah data yang baik

Peralatan/ Perlengkapan :

1. Laporan Tahunan
2. Laporan Tahunan
3. Rencana Strategis
4. Rencana Kinerja dan Penetapan Kinerja

Pencatatan & Pendataan :

Direkam/ disimpan secara elektronik dan manual.



No.	KEGIATAN	PELAKSANA		Kategori	Waktu	Output	Keterangan
		Kasubdag Program	Sekretaris				
1	Mengumpulkan laporan kegiatan (kinerja) dari bidang-bidang	○			1 minggu	Laporan kegiatan (kinerja) di lingkungan BPPBD	
2	Mengumpulkan peraturan, pedoman dan modul LAKIP serta data pendukung LAKIP	□			1 hari	Laporan Kegiatan Kinerja Bersama Peraturan, pedoman, modul LAKIP dan data pendukung LAKIP	
3	Menyusun Draft LAKIP BPPBD Kab. Gresik	□			1 minggu	Draft awal LAKIP	
4	Melakukan rapat pembahasan Draft LAKIP BPPBD Kab. Gresik	□	□		1 hari	Notulen hasil rapat	Terkait SOP Rapat

1

Peringatan :
LAKIP disusun paling lambat bulan Februari, jika tidak maka tidak diketahui hasil/kinerja seluruh kegiatan yang telah dilaksanakan selama satu tahun sebelumnya.

Keterangan :
SOP Rapat

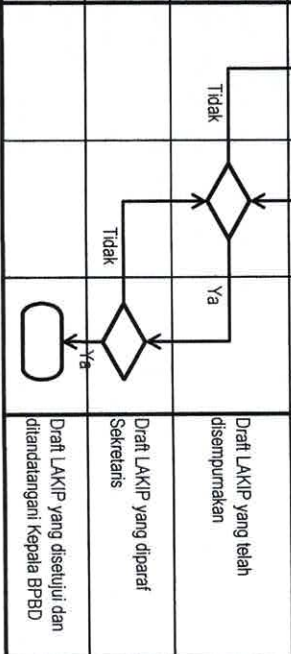
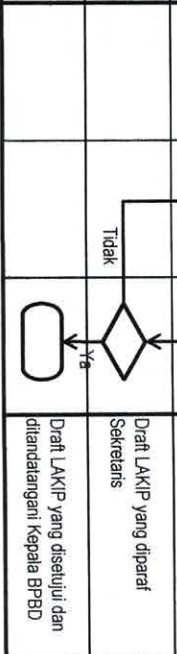
MUTU BAKU

5	Menyempurnakan Draft LAKIP BPPBD Kab. Gresik		Molten hasil rapat	1 hari	Draft LAKIP yang telah disempurnakan
6	Mengoreksi Draft LAKIP BPPBD Kab. Gresik. Jika setuju menyampaikan ke Kepala BPPBD. Jika tidak setuju mengembalikan ke Sunggram untuk diperbaiki.		Draft LAKIP yang telah disempurnakan	1 jam	Draft LAKIP yang diparaf Sekretaris
7	Mengoreksi Draft LAKIP BPPBD Kab. Gresik. Jika setuju menandatangani. Jika tidak setuju mengembalikan ke Sekretaris untuk diperbaiki.		Draft LAKIP yang diparaf Sekretaris	1 jam	Draft LAKIP yang disetujui dan ditandatangani Kepala BPPBD
8	Menandatangani Draft LAKIP BPPBD Kab. Gresik		Draft LAKIP yang disetujui dan ditandatangani Kepala BPPBD	10 menit	LAKIP BPPBD Kab. Gresik Final